

Практическая работа № 6. Проецирование на одну плоскость проекций

На рисунках показаны наглядные изображения деталей, которые разбиты на модульные кубики (длина ребра кубика 5 мм). В рабочей тетради выполните проекцию каждой предложенной детали в масштабе 2:1 по образцу. Укажите толщину детали.

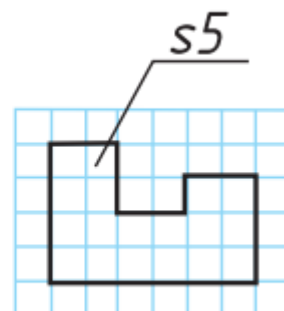

Вариант 1

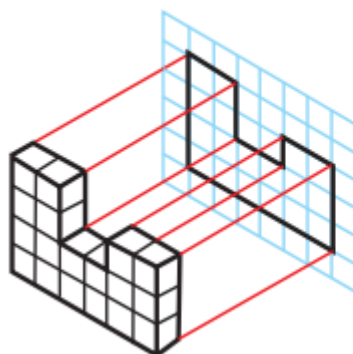
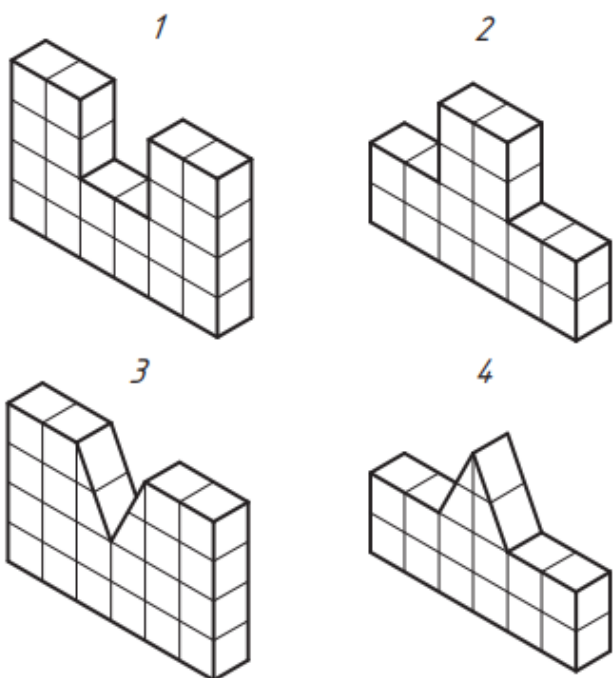

Вариант 2

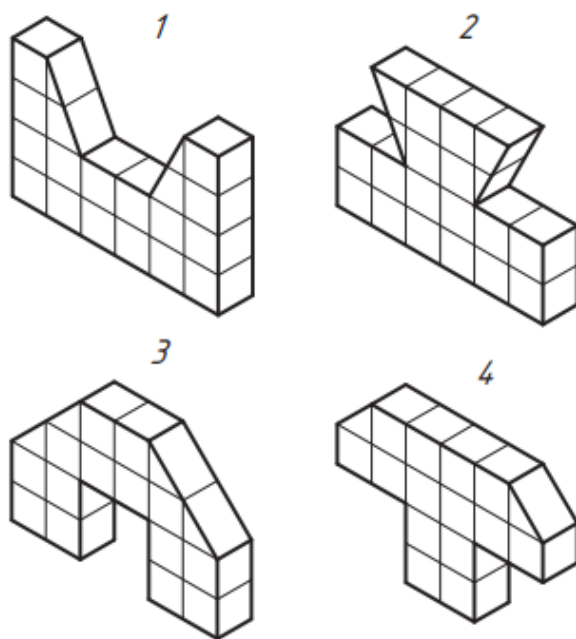

Вариант 3

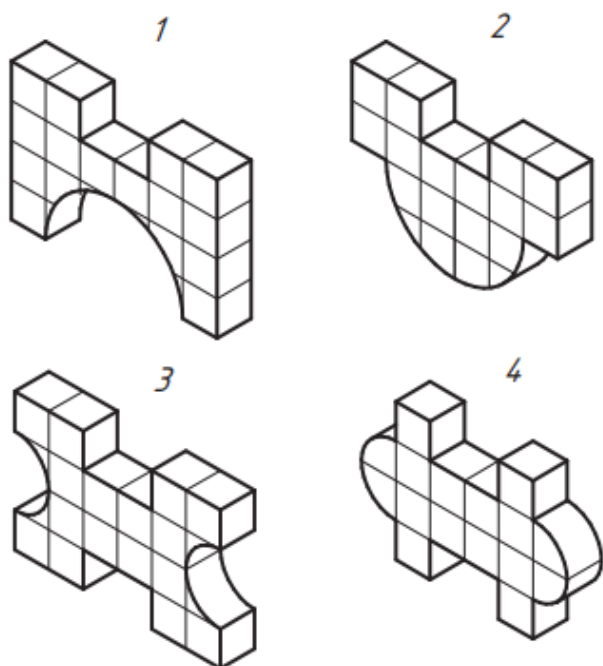

Вариант 4

