

## Практическая работа № 14. Выполнение сечений

В рабочей тетради по произвольным размерам с соблюдением пропорций выполните чертеж детали (вид спереди). Формы отдельных частей детали покажите сечениями. Отверстия во всех деталях сквозные.

*Вариант 1*

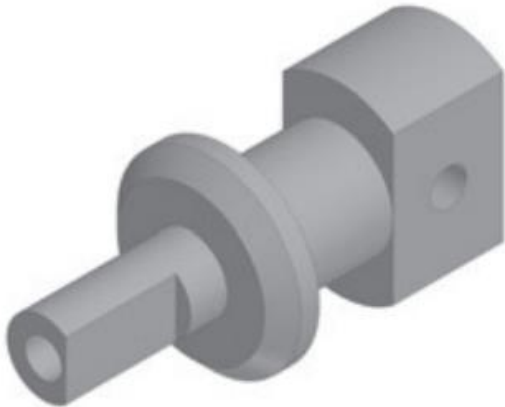

*Вариант 2*

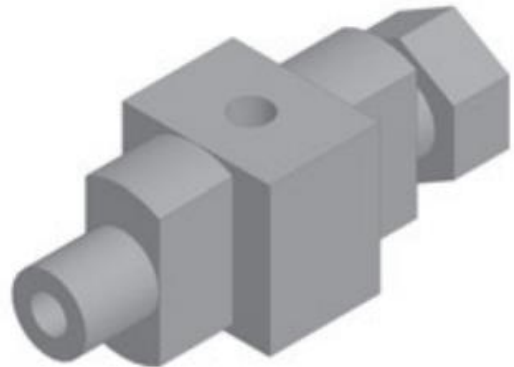

*Вариант 3*

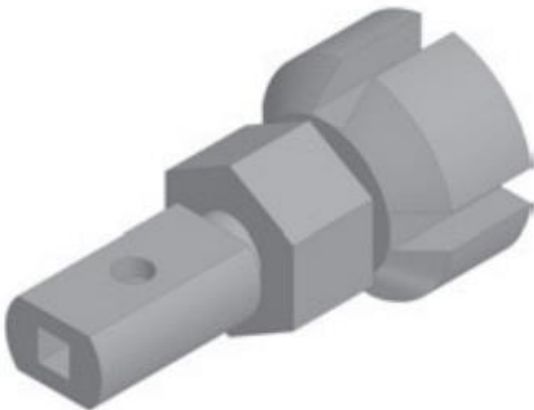

*Вариант 4*

