

Семисегментный индикатор

Семисегментный индикатор

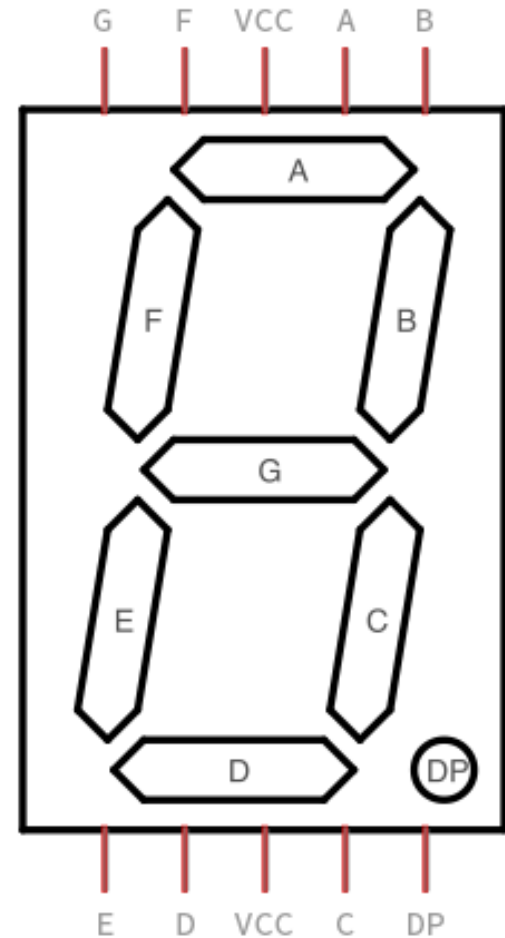

Структура индикатора

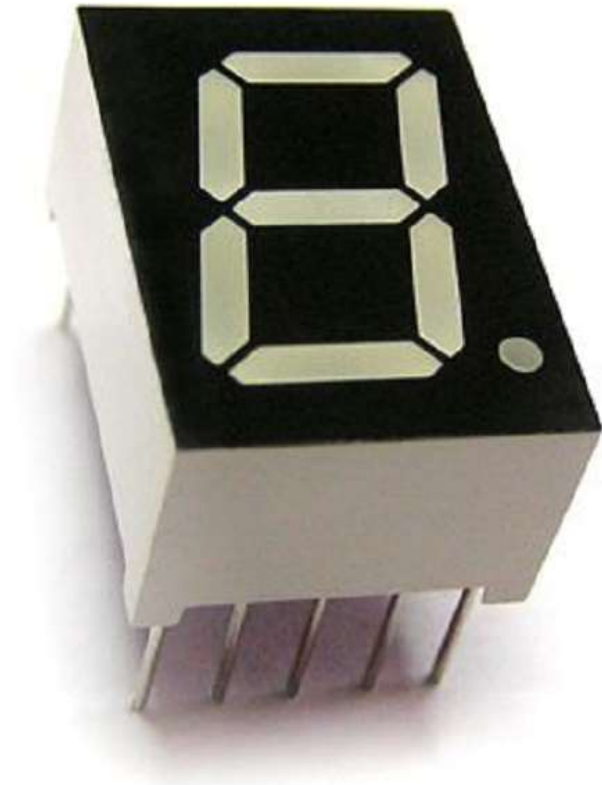
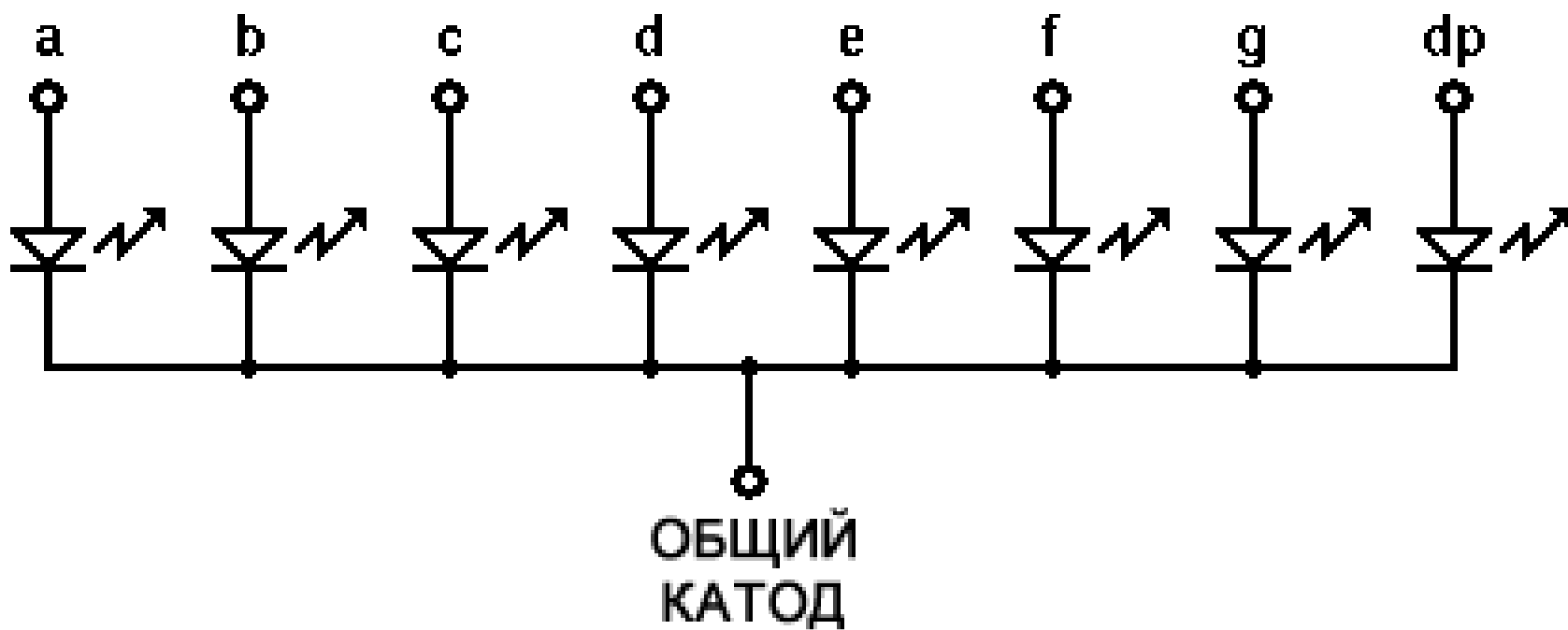

Комплектующие:

- Семисегментный индикатор – 1 шт.
- Резисторы 220 Ом – 7 шт.
- Плата Arduino – 1 шт.
- Провода – 8 шт.
- Макетная плата – 1 шт.

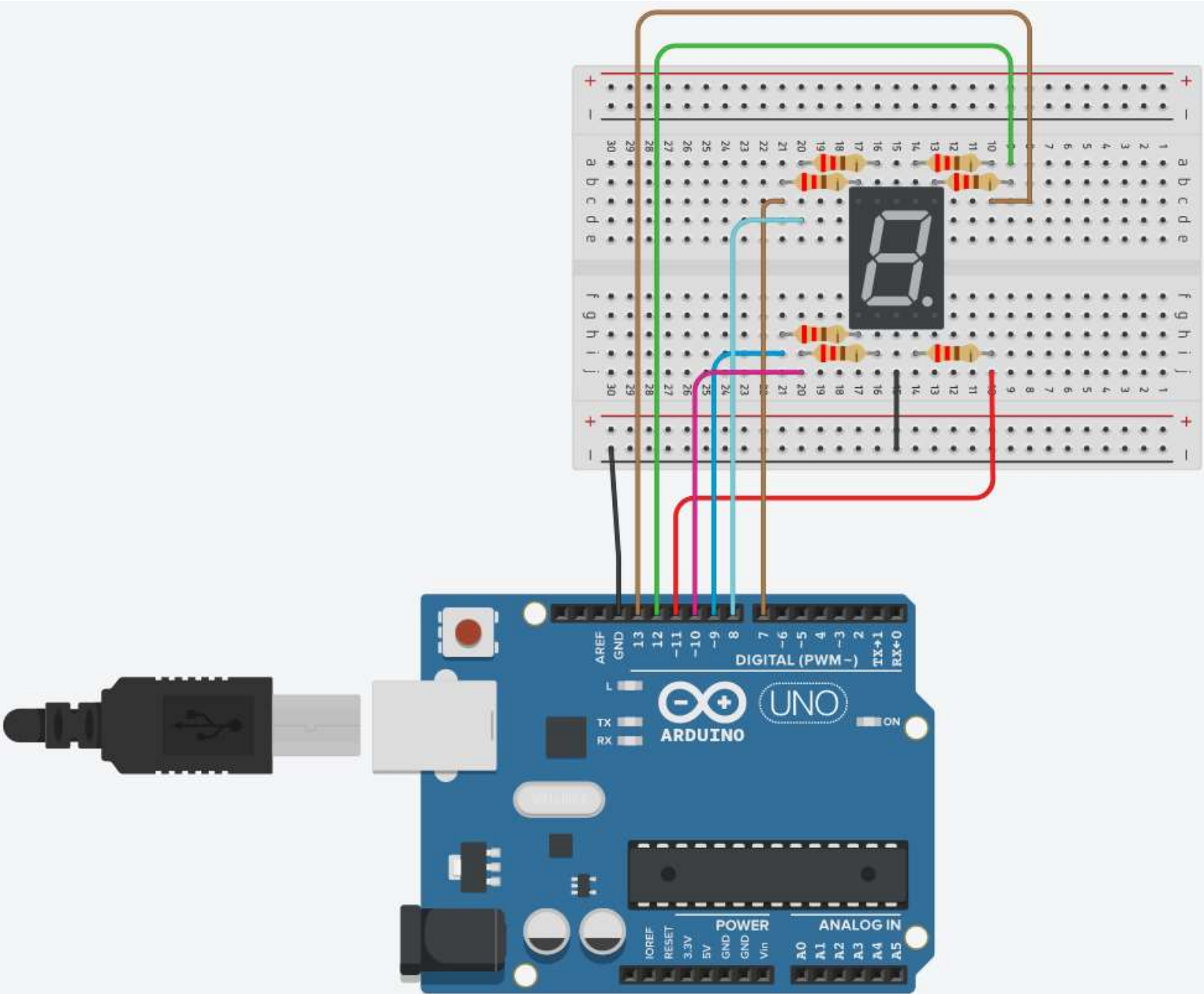

Цифры на семисегментном индикаторе

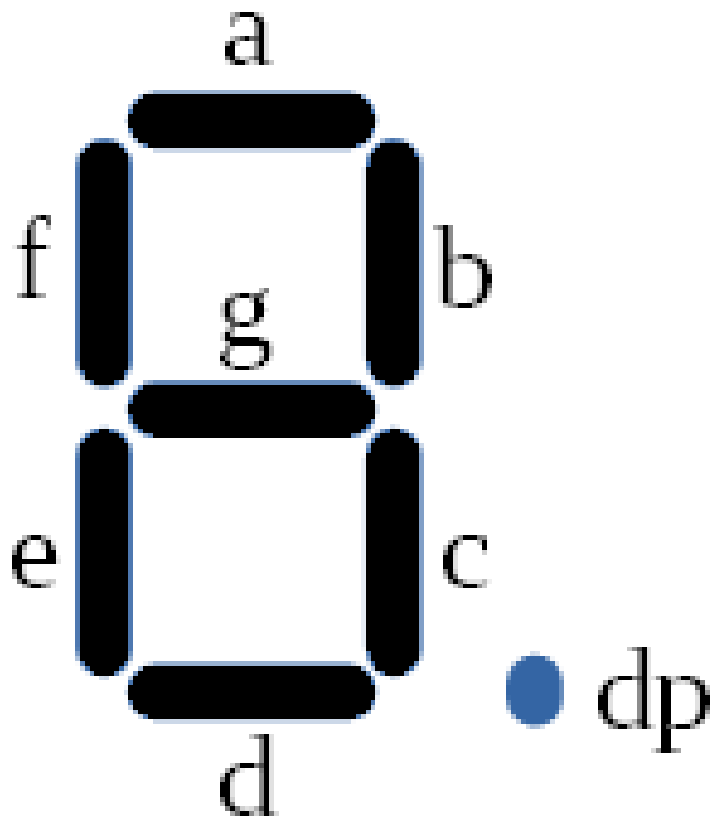

Установка ВЫХОДОВ

```
void setup()  
{  
  pinMode(13, OUTPUT); //a  
  pinMode(12, OUTPUT); //b  
  pinMode(11, OUTPUT); //c  
  pinMode(10, OUTPUT); //d  
  pinMode(9, OUTPUT);  //e  
  pinMode(8, OUTPUT);  //f  
  pinMode(7, OUTPUT);  //g  
}
```

Задание

- Написать программу поочередного подсвечивания всех сегментов индикатора, а затем поочередного выключения всех сегментов индикатора

```
void setup() {  
    pinMode(13,OUTPUT);  
    pinMode(12,OUTPUT);  
    pinMode(11,OUTPUT);  
    pinMode(10,OUTPUT);  
    pinMode(9,OUTPUT);  
    pinMode(8,OUTPUT);  
    pinMode(7,OUTPUT);  
}  
void loop() {  
    for(int i = 13; i > 6; i = i - 1) {  
        digitalWrite(i,HIGH);  
        delay(1000);  
    }  
    for(int i = 13; i > 6; i = i - 1) {  
        digitalWrite(i,LOW);  
        delay(1000);  
    }  
    delay(1000);  
}
```

Программа с кодом цифрой 3

```
void loop()
{
    digitalWrite(13, HIGH); //a
    digitalWrite(12, HIGH); //b
    digitalWrite(11, HIGH); //c
    digitalWrite(10, HIGH); //d
    digitalWrite(9, LOW); //e
    digitalWrite(8, LOW); //f
    digitalWrite(7, HIGH); //g
}
```

Задание

- Написать программу для поочередного вывода цифр от 0 до 9

